

基礎付歩車道境界ブロック

国土交通 省東北地方整備局土木工事 標準設計図集対応

[形状図(フラット・セミフラット 基本型)]

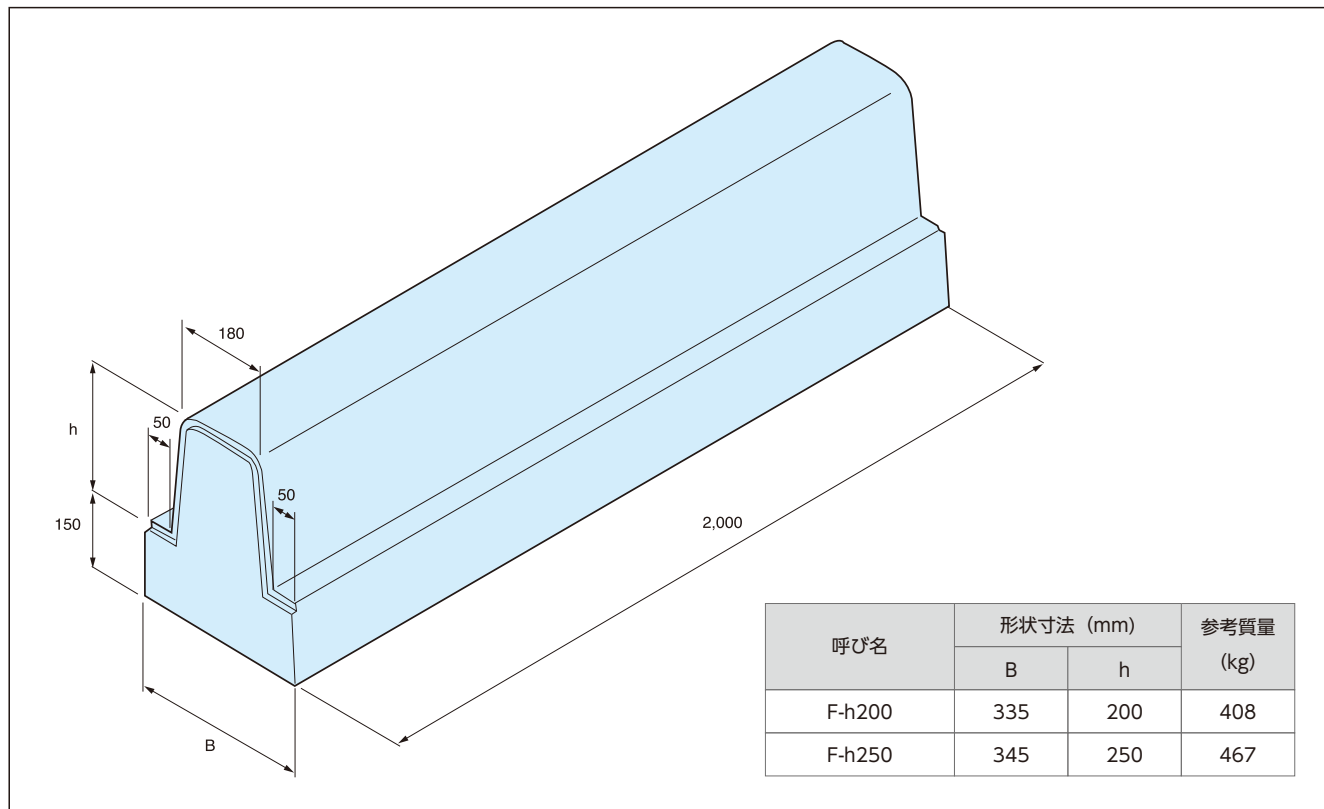

[形状図(フラット・セミフラット コーナー型)]

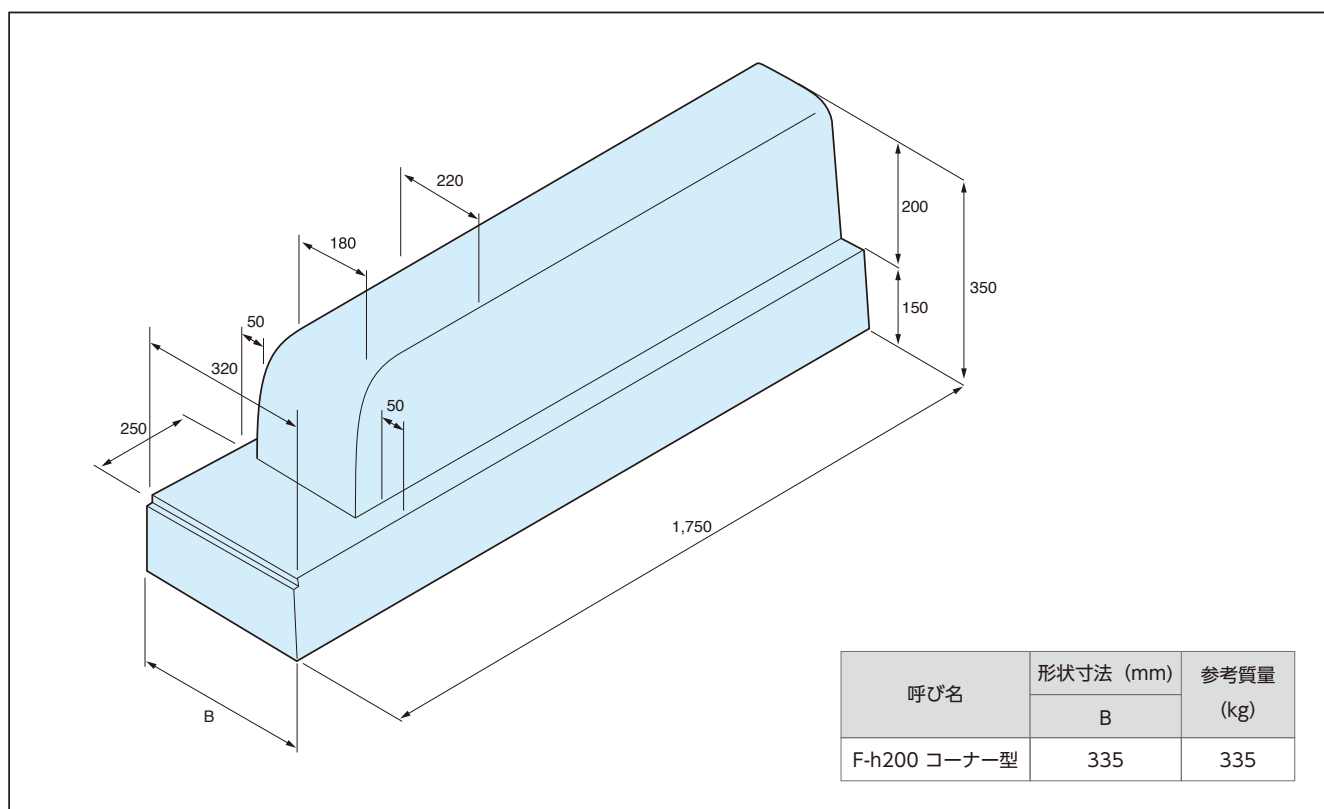



[形状図 (車両乗入タイプ)]

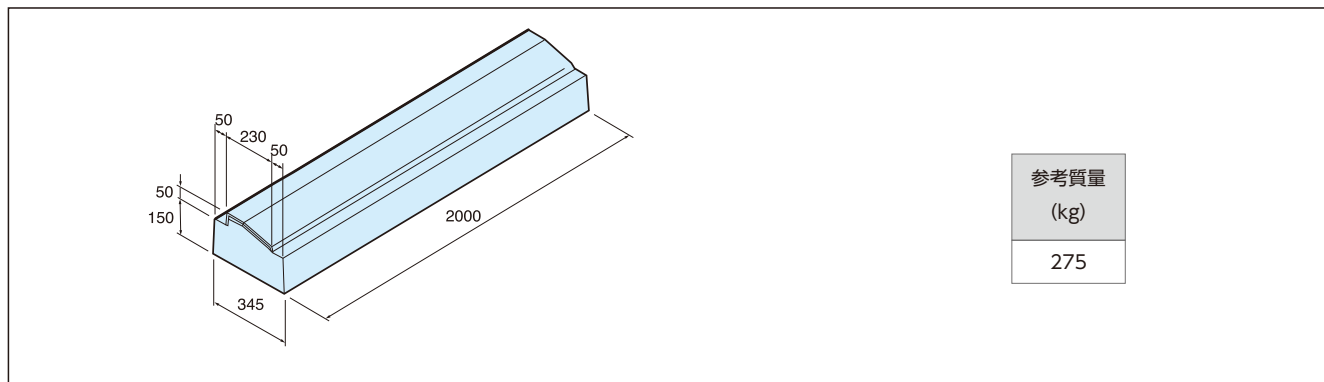

[形状図 (横断歩道タイプ)]

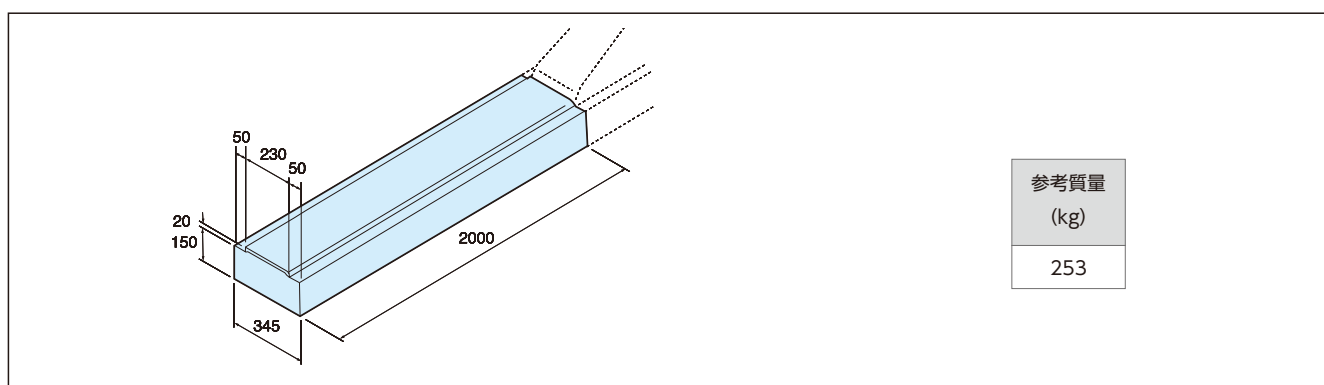

[形状図 (切下車道乗入・横断歩道兼用タイプ)]

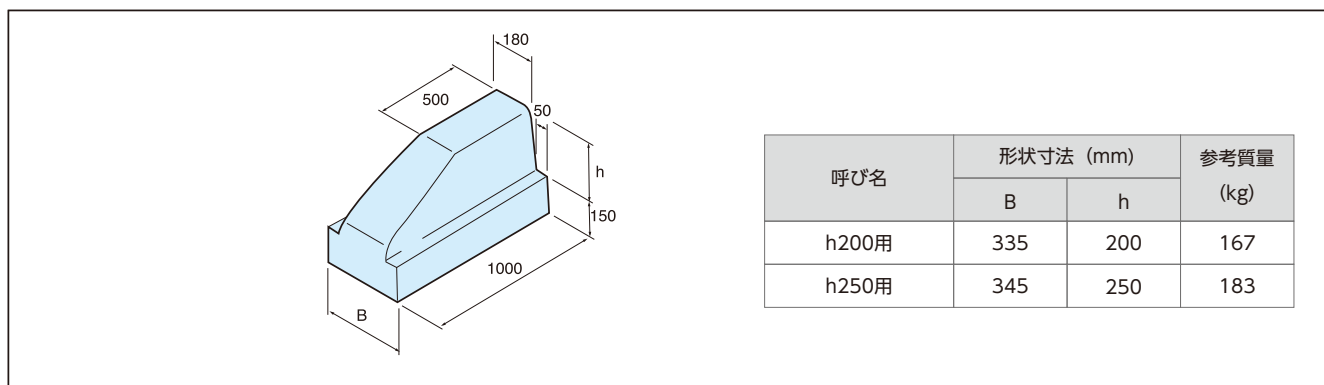

[乗入・切下部の使用例]

